

SOLARWATT M300-72 AC

VERRE LAMINE AVEC CADRE

FRANÇAIS



Les modules SOLARWATT garantissent des rendements extrêmement élevés grâce à l'utilisation de matériaux parfaitement adaptés et appartenant aux classes de puissance les plus hautes. La longévité des modules est assurée par des matières brutes contrôlées, un traitement extrêmement soigné et des procédures de test strictes. Les modules SOLARWATT sont exclusivement fabriqués en Allemagne.

Le module SOLARWATT M300-72 AC pour installations raccordées au réseau associe la qualité élevée typique de SOLARWATT à un montage rationnel et un rapport qualité/prix exceptionnel.



- » Cellules solaires monocristallines avec un rendement pouvant atteindre jusqu'à 18%
- » Châssis avec profilé creux et ouverture d'évacuation d'eau
- » Stabilité mécanique et résistance aux déformations élevées
- » Connecteurs protégés contre les contacts et inversions de polarité
- » Variation de puissances (-0 Wp à +5 Wp)
- » Tension max. du système: 1000 V
- » Cellules et matériaux utilisés homologués conformément aux routines de contrôle
- » Contrôle de qualité pendant l'ensemble des étapes de fabrication
- » 5 ans de garantie selon les Conditions particulières de garantie
- » Emballage QUICKSTAXX® breveté, respectueux des ressources

SOLARWATT AG
Maria-Reiche-Str. 2a
01109 Dresden, Allemagne
Tel. +49 351 8895-0
Fax +49 351 8895-111
info@solarwatt.de
www.solarwatt.de

SOCIÉTÉ CERTIFIÉE:
DIN EN ISO 9001 und 14001

[NOMENCLATURE - DESIGNATION DES MODULES SOLARWATT]

M

TYPES DE CELLULES

M = Silicium monocristallin

300

PUISSANCE DES MODULES

La puissance nominale des conduites et les classes de puissance sont reprises dans la fiche

72

NOMBRE DE CELLULES

A

CHÂSSIS

A = Aluminium
L = Stratifié
(sans châssis)

C

CONNECTEURS

C = connecteur LC4

10

GÉOMÉTRIE DES CELLULES (Diagonale)

10 = dia 210 mm

20 = dia 220 mm*

*entièrement carrées

SOLARWATT M300-72 AC

CARACTÉRISTIQUES TECHNIQUES

VENDEUR AGRÉÉ SOLARWATT:



Sous réserve de modification.

DIMENSIONS

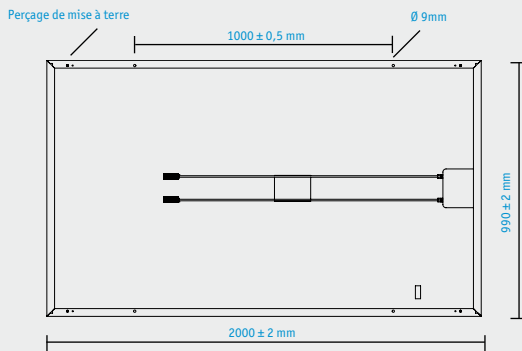

CARACTÉRISTIQUES GÉNÉRALES

Technologie du Module	Verre-film laminé; Cadre aluminium
Matériau face avant	verre solaire trempé haute transparence, 4 mm
Encapsulage	film EVA-cellules solaire-film EVA
Matériau face arrière	feuilles multi-couche polymer, blanc
Cellules solaire	72 cellules solaire monocristallines
Dimensions cellules	156 x 156 mm
Câbles et connecteurs	Câbles 2 x 1,00 m/4 mm ² Connecteurs Lumberg LC4
Diodes Bypass	3
Serie d' application	Class A (Norme IEC 61730)
Dimensions (lxlxe)	2000 x 990 x 50mm
Poids	29 kg
Tension maximale	1000V
Indice de protection IP	IP 65
Résistance mécanique	Succion testée jusqu'à 2400 Pa (vitesse du vent 130 km/h avec facteur de sécurité 3) Surcharge testée jusqu'à 5400 Pa
Certification	IEC 61215 Ed.2 (en preparation) IEC 61730 incl. classe de protection II (en preparation)

CARACTÉRISTIQUES ÉLECTRIQUES (STC)

STC: Standard Test Conditions, conditions de mesure : Intensité d'irradiation 1000 W/m², répartition spectrale AM 1,5, température 25±2 °C, selon norme EN 60904-3

Référence	SOLARWATT M300-72 AC			
Puissance nom. P_N	285 Wp	290 Wp	295 Wp	300 Wp
Tension nominale U_{mpp}	35,9 V	36,0 V	36,1 V	36,3 V
Intensité nominale I_{mpp}	7,94 A	8,05 A	8,16 A	8,26 A
Tension à vide U_{oc}	45,1 V	45,2 V	45,4 V	45,5 V
Crt. court circuit I_{sc}	8,26 A	8,29 A	8,36 A	8,39 A
I_R*	20 A			

Tolérances de mesure P_{max} ±5%;

* Courant de retour admissible L'utilisation d'une alimentation externe n'est autorisée sur les modules qu'à condition d'utiliser un fusible calibré à < 20A.

Baisse du rendement des modules avec la diminution de l'intensité d'irradiation de 1000 W/m² à 200 W/m² (25°C): 4±2% (relative) / -0,6±0,3% (absolu).

CARACTÉRISTIQUES ÉLECTRIQUES (NOCT)

NOCT: Normal Operation Cell Temperature, conditions de mesure : Intensité d'irradiation 800 W/m², AM 1,5, température 20 °C, vitesse du vent 1m/s, marche à vide électrique

Référence	SOLARWATT M300-72 AC			
Puissance nom. P_N	211 W	214 W	217 W	220 W
Tension nominale U_{mpp}	32,8 V	32,9 V	33,0 V	33,2 V
Tension à vide U_{oc}	42,0 V	42,1 V	42,3 V	42,4 V
Crt. de court circuit I_{sc}	6,81 A	6,84 A	6,91 A	6,92 A

COURBES CARACT.

Courbes caract. courant/tension pour différents rayonnements

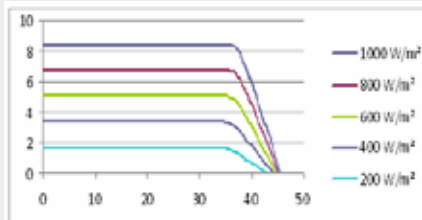

Classe de puissance 300 Wp

PROPRIÉTÉS THERMIQUES

Température de fonctionnement	-40 ... +80 °C
Température d'utilisation	-40 ... +45 °C
Coefficient de température P_N	-0,43%/K
Coefficient de température U_{oc}	-0,34%/K
Coefficient de température I_{sc}	0,03%/K
NOCT	45°C